

ПРИМЕНЕНИЕ:

Служит в качестве запорного органа для неагрессивных жидкостей, воды, сытого и перегретого пара.

Характеристика рабочих условий:

РУ 160	Максимальная температура [°C]					Испытательное давление в холодном состоянии
	Легированная сталь 15 128.9					
	Углеродистая сталь 11 416.1					
	200	300	400	550	575	
Макс. рабочее изб. давление [МПа]	25	19	14	15,5	9,5	38

Применение задвижки в других условиях необходимо заранее обсудить с заводом-изготовителем.

ТЕХНИЧЕСКОЕ ОПИСАНИЕ:

Задвижка - фланцевая с управлением при помощи ручного маховика. Кованный корпус управляющий клин. Клин задвижки - упругий. Уплотнительные седла запрессованы в корпус и уплотнены сварным швом. Шпindelь подъемный, невращающийся. Пространство корпуса уплотнено уплотнительным кольцом. Используется давление рабочего вещества, влияющее на герметическую крышку, которое образует достаточную силу на уплотнительный элемент. Эта сила поймаётся с помощью опорного и секционного кольца прямо в корпусе. Шпindelная гайка помещена между двумя упорными подшипниками в бугеле так, что гарантируется данное положение затвора и после демонтажа ручного маховика. Задвижка имеет байпасы. Без байпасов запрещена эксплуатация задвижек.

Задвижкой можно управлять при перепаде давления Δp , которое приведено в таблице и меньшем давлении.

Редукция давления в корпусе

В жидких рабочих веществах в полости корпуса может увеличиваться давления. Это давление с помощью специального автоматического устройства, размещенного в клине, или с помощью байпаса может выходить в трубопровод.

Устройство по редукции давления в задвижке поставляется по заказу.

СОЕДИНИТЕЛЬНЫЕ И СТРОИТЕЛЬНЫЕ РАЗМЕРЫ:

Главные и присоединительные размеры стандартного исполнения задвижек видно из рис. и таблицы.

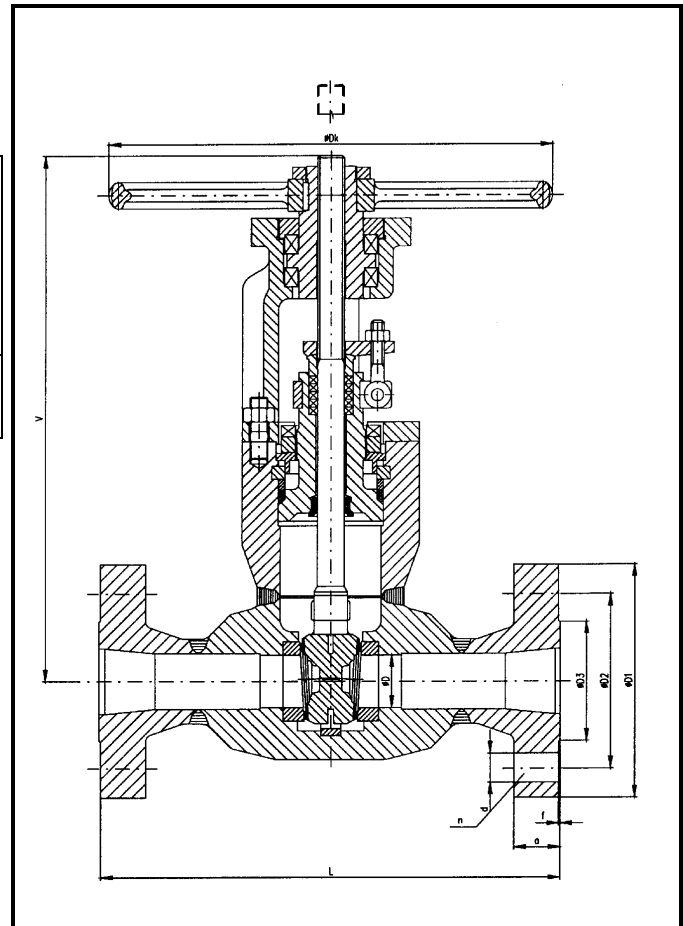

МАТЕРИАЛ:

Деталь	Материал	
	до 400 °C	до 575 °C
корпус, герметичная крышка	углеродистая сталь 11 416.1	легированная сталь 15 128.9
шпindelь	17 027.6	17 134.7
наплавка	СТЕЛЛИТ	
уплотнительный материал	безасбестовый	

РУ	ДУ	Строительные размеры [мм]											Вес [кг]
		Д	Д1	Д2	Д3	Л	а	ф	н	д	В	Дк	
250	65/50	50	230	180	122	425	48	3	8	26	475	400	79
	80/75	75	255	200	133	470	50	3	8	30	610	400	127
	100/75	75	300	235	158	550	57	3	8	33	610	400	151
	125/110	110	340	275	184	650	64	3	12	33	780	500	230
	150/110	110	390	320	212	750	70	3	12	36	780	500	260
	200/150	150	485	400	285	950	85	3	12	42	940	630	605
	250/200	200	585	490	345	1150	100	3	16	48	1140	710	1290

ИСПЫТАНИЯ:

Задвижки испытаны по ЧСН 13 3060 часть 2. Степень негерметичности - для жидкостей 2. О другой степени негерметичности нужно договориться с изготовителем.

МОНТАЖ:

Задвижки можно монтировать в трубопровод в любом положении.

ЗАКАЗ:

При заказе задвижек необходимо соблюдать ЧСН 13 3060.

Данные для заказа :

- номинальное давление
- номинальный диаметр в свету ДУ
- фактическое рабочее давление в МПа
- вид и температура рабочей жидкости
- данные о присоединении к трубопроводу
- присоединительные размеры
- управление
- вид байпаса

ДОПУСТИМОЕ ФИФФЕРЕНЦИАЛЬНОЕ ДАВЛЕНИЕ Δp

РУ	Наиб.допуст.перепад давления [МПа]	Наиболее допустимая температура °С																
		200	250	300	350	400	450	500	525	540	545	550	555	560	565	570	575	
160	р макс	16	14,5	12,5	11,5	10	10	10	10	10	10	10	10	-	-	-	-	-
	Δp макс	12,5	10	8														
250	р макс	25	22,5	20	18	16	16	16	16	16	16	16	16	16	16	(15)	(14)	(13)
	Δp макс	12,5	10	8														
320	р макс	32	28,5	25	22,5	20	20	20	20	20	(19,5)	(18)	-	-	-	-	-	-
	Δp макс	12,5	10	8														
400	р макс	40	36	32	28,5	25	25	25	-	-	-	-	-	-	-	-	-	-
	Δp макс	12,5	10	8														

КОЭФФИЦИЕНТ ПОТЕРЬ ПРИ ПОЛНОМ ОТКРЫТИИ ДЛЯ ДУ:

ДУ	65/50	80/75	100/75	125/110	150/110	175/150	200/150	250/200	250/225	275/225	300/225
	0,30	0,12	0,30	0,30	0,25	0,40	0,40	0,30	0,30	0,30	0,30

Изменение технических данных исключено.

ПРИМЕНЕНИЕ:

Служит в качестве запорного органа для неагрессивных жидкостей, воды, сытого и перегретого пара.

Характеристика рабочих условий:

РУ 250	Максимальная температура [°C]					Испыта- тельное давление в холодном состоянии
	Легированная сталь 15 128.9					
	Углеродистая сталь 11 416.1					
	200	300	400	550	575	
Макс. рабочее изб. давление [МПа]	25	19	14	15,5	9,5	38

Применение задвижки в других условиях необходимо заранее обсудить с заводом-изготовителем.

ТЕХНИЧЕСКОЕ ОПИСАНИЕ:

Задвижка - фланцевая с управлением при помощи электропривода. Кованный корпус управляющий клин. Клин задвижки - упругий. Уплотнительные седла запрессованы в корпус и уплотнены сварным швом. Шпindelъ подъемный, невращающийся. Пространство корпуса уплотнено уплотнительным кольцом. Используется давление рабочего вещества, влияющее на герметическую крышку, которое образует достаточную силу на уплотнительный элемент. Эта сила поймается с помощью опорного и секционного кольца прямо в корпусе. Шпindelная гайка помещена между двумя упорными подшипниками в бугеле так, что гарантируется данное положение затвора и после демонтажа электропривода. Задвижка имеет байпасы. Без байпасов запрещена эксплуатация задвижек.

Задвижкой можно управлять при перепаде давления Δp , которое приведено в таблице и меньшем давлении.

Редукция давления в корпусе

В жидких рабочих веществах в полости корпуса может увеличиваться давления. Это давление с помощью специального автоматического устройства, размещенного в клине, или с помощью байпаса может выходить в трубопровод.

Устройство по редукции давления в задвижке поставляется по заказу.

СОЕДИНИТЕЛЬНЫЕ И СТРОИТЕЛЬНЫЕ РАЗМЕРЫ:

Главные и присоединительные размеры стандартного исполнения задвижек видно из рис. и таблицы.

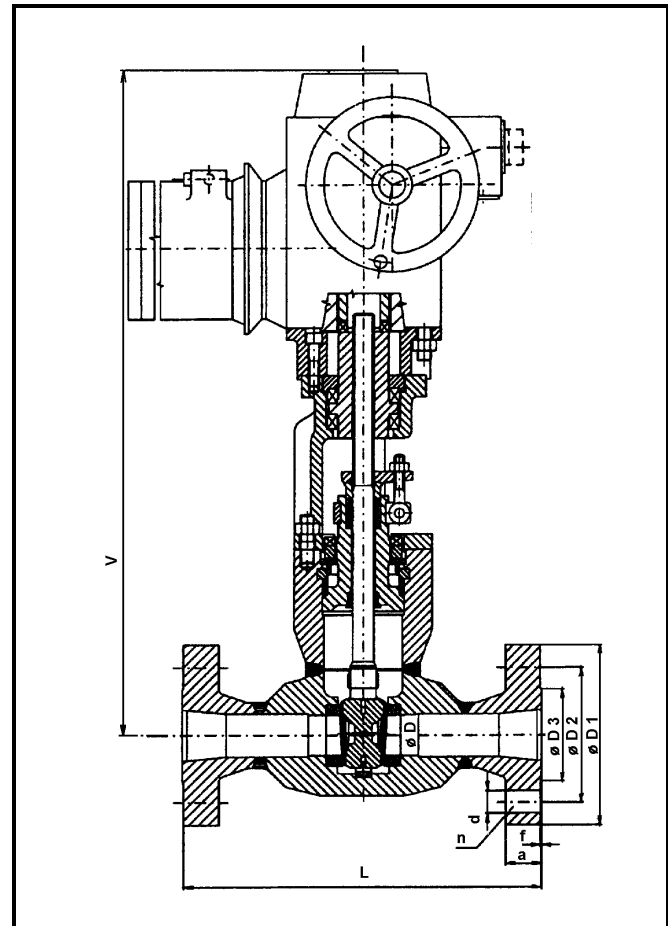

МАТЕРИАЛ:

Деталь	Материал	
	до 400 °C	до 575 °C
корпус, герметичная крышка	углеродистая сталь 11 416.1	легированная сталь 15 128.9
шпindelъ	17 027.6	17 134.7
наплавка	СТЕЛЛИТ	
уплотнительный материал	безасбестовый	

РУ	ДУ	Строительные размеры [мм]										Вес [кг]	
		Д	Д1	Д2	Д3	Л	а	ф	н	д	В		Электропривод
250	65/50	50	230	180	122	425	48	3	8	26	830	Мо 16/21-40	144
	80/75	75	255	200	133	470	50	3	8	30	1010	Мо 16/21-40	184
	100/75	75	300	235	158	550	57	3	8	33	1010	Мо 16/21-40	208
	125/110	110	340	275	184	650	64	3	12	33	1210	Мо 25/32-40	290
	150/110	110	390	320	212	750	70	3	12	36	1210	Мо 25/32-40	319
	200/150	150	485	400	285	950	85	3	12	42	1440	Мо 50/80-40	710
	250/200	200	585	490	345	1150	100	3	16	48	1820	Мо 63/110-40	1400

ЗАКАЗ:

При заказе задвижек необходимо соблюдать ЧСН 13 3060.

Данные для заказа :

- номинальное давление
- номинальный диаметр в свету ДУ
- фактическое рабочее давление в МПа
- вид и температура рабочей жидкости
- данные о присоединении к трубопроводу
- присоединительные размеры
- управление
- вид байпаса

ИСПЫТАНИЯ:

Задвижки испытаны по ЧСН 13 3060 часть 2. Степень негерметичности - для жидкостей 2. О другой степени негерметичности нужно договориться с изготовителем.

МОНТАЖ:

Задвижки можно монтировать в трубопровод в любом положении.

ДОПУСТИМОЕ ФИФФЕРЕНЦИАЛЬНОЕ ДАВЛЕНИЕ Δp

РУ	Наиб.допуст.перепад давления [МПа]	Наиболее допустимая температура °С															
		200	250	300	350	400	450	500	525	540	545	550	555	560	565	570	575
160	р макс	16	14,5	12,5	11,5	10	10	10	10	10	10	10	10	-	-	-	-
	Δp макс	12,5	10	8													
250	р макс	25	22,5	20	18	16	16	16	16	16	16	16	16	16	(15)	(14)	(13)
	Δp макс	12,5	10	8													
320	р макс	32	28,5	25	22,5	20	20	20	20	20	(19,5)	(18)	-	-	-	-	-
	Δp макс	12,5	10	8													
400	р макс	40	36	32	28,5	25	25	25	-	-	-	-	-	-	-	-	-
	Δp макс	12,5	10	8													

КОЭФФИЦИЕНТ ПОТЕРЬ ПРИ ПОЛНОМ ОТКРЫТИИ ДЛЯ ДУ:

ДУ	65/50	80/75	100/75	125/110	150/110	175/150	200/150	250/200	250/225	275/225	300/225
	0,30	0,12	0,30	0,30	0,25	0,40	0,40	0,30	0,30	0,30	0,30

Изменение технических данных исключено.

ЗАКАЗ:

При заказе задвижек необходимо соблюдать ЧСН 13 3060.

Данные для заказа :

- номинальное давление
- номинальный диаметр в свету ДУ
- фактическое рабочее давление в МПа
- вид и температура рабочей жидкости
- данные о присоединении к трубопроводу
- присоединительные размеры
- управление
- вид байпаса

ИСПЫТАНИЯ:

Задвижки испытаны по ЧСН 13 3060 часть 2. Степень негерметичности - для жидкостей 2. О другой степени негерметичности нужно договориться с изготовителем.

МОНТАЖ:

Задвижки можно монтировать в трубопровод в любом положении.

ДОПУСТИМОЕ ФИФФЕРЕНЦИАЛЬНОЕ ДАВЛЕНИЕ ΔP

РУ	Наиб.допустимое изб.давление [МПа]	Наиболее допустимая температура °С															
		200	250	300	350	400	450	500	525	540	545	550	555	560	565	570	575
160	р макс	16	14,5	12,5	11,5	10	10	10	10	10	10	10	10	-	-	-	-
	Δр макс	12,5	10	8													
250	р макс	25	22,5	20	18	16	16	16	16	16	16	16	16	16	(15)	(14)	(13)
	Δр макс	12,5	10	8													
320	р макс	32	28,5	25	22,5	20	20	20	20	20	(19,5)	(18)	-	-	-	-	-
	Δр макс	12,5	10	8													
400	р макс	40	36	32	28,5	25	25	25	-	-	-	-	-	-	-	-	-
	Δр макс	12,5	10	8													

КОЭФФИЦИЕНТ ПОТЕРЬ ПРИ ПОЛНОМ ОТКРЫТИИ ДЛЯ ДУ:

ДУ	65/50	80/75	100/75	125/110	150/110	175/150	200/150	250/200	250/225	275/225	300/225
	0,30	0,12	0,30	0,30	0,25	0,40	0,40	0,30	0,30	0,30	0,30

Изменение технических данных исключено.

ПРИМЕНЕНИЕ:

Служит в качестве запорного органа для неагрессивных жидкостей, воды, сытого и перегретого пара.

Характеристика рабочих условий:

РУ 250	Максимальная температура [°C]					Испытательное давление в холодном состоянии
	Легированная сталь 15 128.9					
	Углеродистая сталь 11 416.1					
	200	300	400	550	575	
Макс. рабочее изб. давление [МПа]	25	19	14	15,5	9,5	38

Применение задвижки в других условиях необходимо заранее обсудить с заводом-изготовителем.

ТЕХНИЧЕСКОЕ ОПИСАНИЕ:

Задвижка - под приварку с управлением при помощью электропривода. Кованный корпус управляющий клин. Клин задвижки - упругий. Уплотнительные седла запрессованы в корпус и уплотнены сварным швом. Шпindelь подъемный, невращающийся. Пространство корпуса уплотнено уплотнительным кольцом. Используется давление рабочего вещества, влияющее на герметическую крышку, которое образует достаточную силу на уплотнительный элемент. Эта сила поймаётся с помощью опорного и секционного кольца прямо в корпусе. Шпindelьная гайка помещена между двумя упорными подшипниками в бугеле так, что гарантируется данное положение затвора и после демонтажа электропривода. Задвижка имеет байпасы. Без байпасов запрещена эксплуатация задвижек.

Задвижкой можно управлять при перепаде давления Δp , которое приведено в таблице и меньшем давлении.

Редукция давления в корпусе

В жидких рабочих веществах в полости корпуса может увеличиваться давления. Это давление с помощью специального автоматического устройства, размещенного в клине, или с помощью байпаса может выходить в трубопровод.

Устройство по редукции давления в задвижке поставляется по заказу.

СОЕДИНИТЕЛЬНЫЕ И СТРОИТЕЛЬНЫЕ РАЗМЕРЫ:

Главные и присоединительные размеры стандартного исполнения задвижек видно из рис. и таблицы.

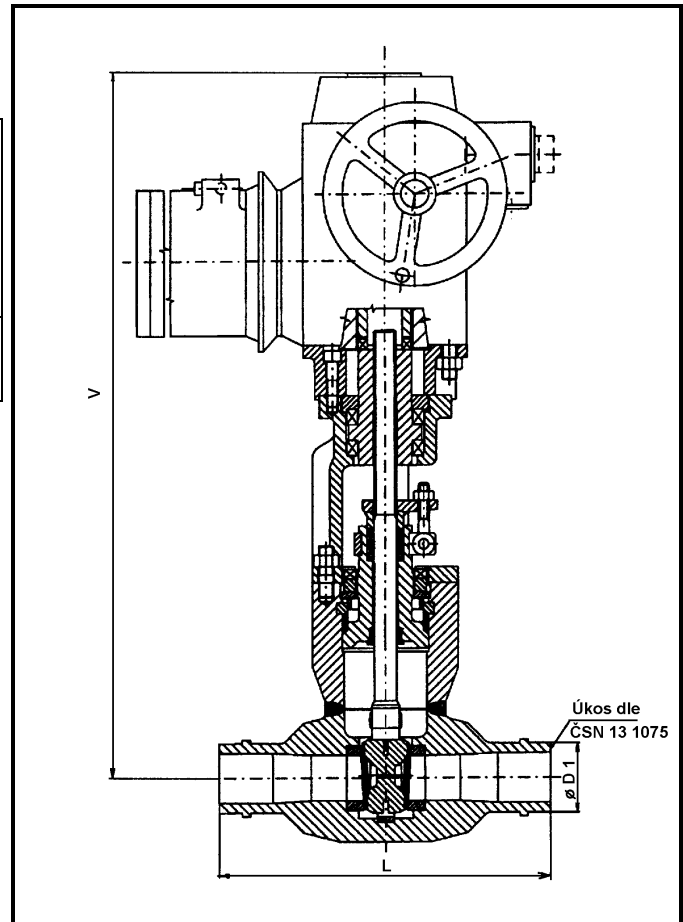

МАТЕРИАЛ:

Деталь	Материал	
	до 400 °C	до 575 °C
корпус, герметичная крышка	углеродистая сталь 11 416.1	легированная сталь 15 128.9
шпindelь	17 027.6	17 134.7
наплавка	СТЕЛЛИТ	
уплотнительный материал	безасбестовый	

РУ	ДУ	Строительные размеры [мм]					Вес [кг]
		Д	Д1	Л	В	Электропривод	
250	65/50	50	76	360	790	Мо 16/21-40	112
	80/75	75	89	450	910	Мо 16/21-40	152
	100/75	75	112	450	910	Мо 16/21-40	153
	125/110	110	133	500	1080	Мо 25/32-40	254
	150/110	110	159	550	1080	Мо 25/32-40	272
	175/150	150	219	650	1310	Мо 50/80-40	466
	200/150	150	219	650	1310	Мо 50/80-40	490
	250/200	200	273	800	1600	Мо 63/100-40	875
	250/225	225	324	900	1840	Мо 125/160-40	1342
	275/225						1380
	300/225						1380

ЗАКАЗ:

При заказе задвижек необходимо соблюдать ЧСН 13 3060.

Данные для заказа :

- номинальное давление
- номинальный диаметр в свету ДУ
- фактическое рабочее давление в МПа
- вид и температура рабочей жидкости
- данные о присоединении к трубопроводу
- присоединительные размеры
- управление
- вид байпаса

ИСПЫТАНИЯ:

Задвижки испытаны по ЧСН 13 3060 часть 2. Степень негерметичности - для жидкостей 2. О другой степени негерметичности нужно договориться с изготовителем.

МОНТАЖ:

Задвижки можно монтировать в трубопровод в любом положении.

ДОПУСТИМОЕ ФИФФЕРЕНЦИАЛЬНОЕ ДАВЛЕНИЕ ΔP

РУ	Наиб.допустимое изб.давление [МПа] Наиб.допуст.перепад давления [МПа]	Наиболее допустимая температура °С															
		200	250	300	350	400	450	500	525	540	545	550	555	560	565	570	575
160	р макс	16	14,5	12,5	11,5	10	10	10	10	10	10	10	-	-	-	-	-
	Δр макс	12,5	10	8													
250	р макс	25	22,5	20	18	16	16	16	16	16	16	16	16	16	(15)	(14)	(13)
	Δр макс	12,5	10	8													
320	р макс	32	28,5	25	22,5	20	20	20	20	20	(19,5)	(18)	-	-	-	-	-
	Δр макс	12,5	10	8													
400	р макс	40	36	32	28,5	25	25	25	-	-	-	-	-	-	-	-	-
	Δр макс	12,5	10	8													

КОЭФФИЦИЕНТ ПОТЕРЬ ПРИ ПОЛНОМ ОТКРЫТИИ ДЛЯ ДУ:

ДУ	65/50	80/75	100/75	125/110	150/110	175/150	200/150	250/200	250/225	275/225	300/225
	0,30	0,12	0,30	0,30	0,25	0,40	0,40	0,30	0,30	0,30	0,30

Изменение технических данных исключено.