

ПРИМЕНЕНИЕ:

Служит в качестве запорного органа для неагрессивных жидкостей, воды, сытого и перегретого пара.

Характеристика рабочих условий:

РУ 320	Максимальная температура [°C]				Испытательное давление в холодном состоянии
	Легированная сталь 15 128.9				
	Углеродистая сталь 11 416.1				
	200	300	400	550	
Макс. рабочее изб. давление [МПа]	32	25	20	20	48

Применение задвижки в других условиях необходимо заранее обсудить с заводом-изготовителем.

ТЕХНИЧЕСКОЕ ОПИСАНИЕ:

Задвижка - под приварку с управлением при помощи ручного маховика. Кованный корпус управляющий клин. Клин задвижки - упругий. Уплотнительные седла запрессованы в корпус и уплотнены сварным швом. Шпindelъ подъемный, невращающийся. Пространство корпуса уплотнено уплотнительным кольцом. Используется давление рабочего вещества, влияющее на герметическую крышку, которое образует достаточную силу на уплотнительный элемент. Эта сила поймается с помощью опорного и секционного кольца прямо в корпусе. Шпindelная гайка помещена между двумя упорными подшипниками в бугеле так, что гарантируется данное положение затвора и после демонтажа ручного маховика. Задвижка имеет байпасы. Без байпасов запрещена эксплуатация задвижек.

Задвижкой можно управлять при перепаде давления Δp , которое приведено в таблице и меньшем давлении.

Редукция давления в корпусе

В жидких рабочих веществах в полости корпуса может увеличиваться давления. Это давление с помощью специального автоматического устройства, размещенного в клине, или с помощью байпаса может выходить в трубопровод.

Устройство по редукции давления в задвижке поставляется по заказу.

СОЕДИНИТЕЛЬНЫЕ И СТРОИТЕЛЬНЫЕ РАЗМЕРЫ:

Главные и присоединительные размеры стандартного исполнения задвижек видно из рис. и таблицы.

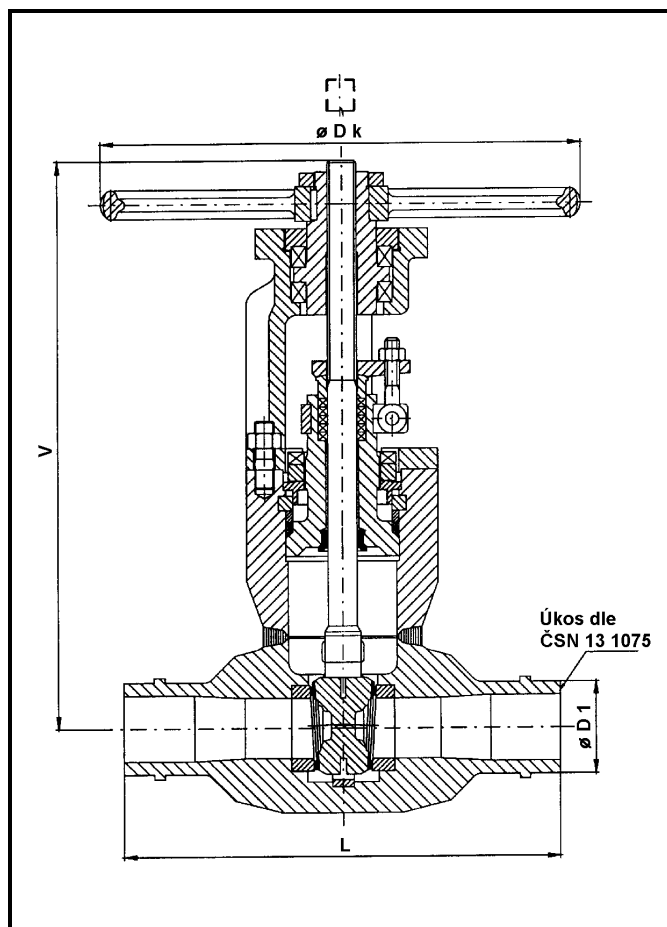

МАТЕРИАЛ:

Деталь	Материал	
	до 400 °C	до 575 °C
корпус, герметичная крышка	углеродистая сталь 11 416.1	легированная сталь 15 128.9
шпindelъ	17 027.6	17 134.7
наплавка	СТЕЛЛИТ	
уплотнительный материал	безасбестовый	

РУ	ДУ	Строительные размеры [мм]					Вес [кг]	
		Д	Д1	Л	В	Дк		
320	65/50	50	76	360	475	400	47	без редуктора
	80/75	75	89	450	610	400	95	
	100/75	75	112	450	610	400	96	
	125/110	110	133	500	780	500	194	
	150/110	110	159	550	780	500	212	
	175/150	150	219	650	940	630	362	
	200/150	150	219	650	940	630	385	
	250/200	200	273	800	1190	710	767	
	250/225	225	324	900	1440	800	1140	с редуктором
275/225	1155							
300/225	1180							

ИСПЫТАНИЯ:

Задвижки испытаны по ЧСН 13 3060 часть 2. Степень негерметичности - для жидкостей 2. О другой степени негерметичности нужно договориться с изготовителем.

МОНТАЖ:

Задвижки можно монтировать в трубопровод в любом положении.

ЗАКАЗ:

При заказе задвижек необходимо соблюдать ЧСН 13 3060.

Данные для заказа :

- номинальное давление
- номинальный диаметр в свету ДУ
- фактическое рабочее давление в МПа
- вид и температура рабочей жидкости
- данные о присоединении к трубопроводу
- присоединительные размеры
- управление
- вид байпаса

ДОПУСТИМОЕ ФИФФЕРЕНЦИАЛЬНОЕ ДАВЛЕНИЕ ΔP

РУ	Наиб.допуст.перепад давления [МПа]	Наиболее допустимая температура °С																
		200	250	300	350	400	450	500	525	540	545	550	555	560	565	570	575	
160	р макс	16	14,5	12,5	11,5	10	10	10	10	10	10	10	10	-	-	-	-	-
	Δр макс	12,5	10		8													
250	р макс	25	22,5	20	18	16	16	16	16	16	16	16	16	16	(15)	(14)	(13)	
	Δр макс	12,5	10		8													
320	р макс	32	28,5	25	22,5	20	20	20	20	20	(19,5)	(18)	-	-	-	-	-	-
	Δр макс	12,5	10		8													
400	р макс	40	36	32	28,5	25	25	25	-	-	-	-	-	-	-	-	-	-
	Δр макс	12,5	10		8													

КОЭФФИЦИЕНТ ПОТЕРЬ ПРИ ПОЛНОМ ОТКРЫТИИ ДЛЯ ДУ:

ДУ	65/50	80/75	100/75	125/110	150/110	175/150	200/150	250/200	250/225	275/225	300/225
	0,30	0,12	0,30	0,30	0,25	0,40	0,40	0,30	0,30	0,30	0,30

Изменение технических данных исключено.

ПРИМЕНЕНИЕ:

Служит в качестве запорного органа для неагрессивных жидкостей, воды, сытого и перегретого пара.

Характеристика рабочих условий:

РУ 320	Максимальная температура [°C]				Испытательное давление в холодном состоянии
	Легированная сталь 15 128.9				
	Углеродистая сталь 11 416.1				
	200	300	400	550	
Макс. рабочее изб. давление [МПа]	32	25	20	20	48

Применение задвижки в других условиях необходимо заранее обсудить с заводом-изготовителем.

ТЕХНИЧЕСКОЕ ОПИСАНИЕ:

Задвижка - под приварку с управлением при помощи электропривода. Кованный корпус управляющий клин. Клин задвижки - упругий. Уплотнительные седла запрессованы в корпус и уплотнены сварным швом. Шпindelъ подъемный, невращающийся. Пространство корпуса уплотнено уплотнительным кольцом. Используется давление рабочего вещества, влияющее на герметическую крышку, которое образует достаточную силу на уплотнительный элемент. Эта сила поймается с помощью опорного и секционного кольца прямо в корпусе. Шпindelная гайка помещена между двумя упорными подшипниками в бугеле так, что гарантируется данное положение затвора и после демонтажа электропривода. Задвижка имеет байпасы. Без байпасов запрещена эксплуатация задвижек.

Задвижкой можно управлять при перепаде давления Δp , которое приведено в таблице и меньшем давлении.

Редукция давления в корпусе

В жидких рабочих веществах в полости корпуса может увеличиваться давления. Это давление с помощью специального автоматического устройства, размещенного в клине, или с помощью байпаса может выходить в трубопровод.

Устройство по редукции давления в задвижке поставляется по заказу.

СОЕДИНИТЕЛЬНЫЕ И СТРОИТЕЛЬНЫЕ РАЗМЕРЫ:

Главные и присоединительные размеры стандартного исполнения задвижек видно из рис. и таблицы.

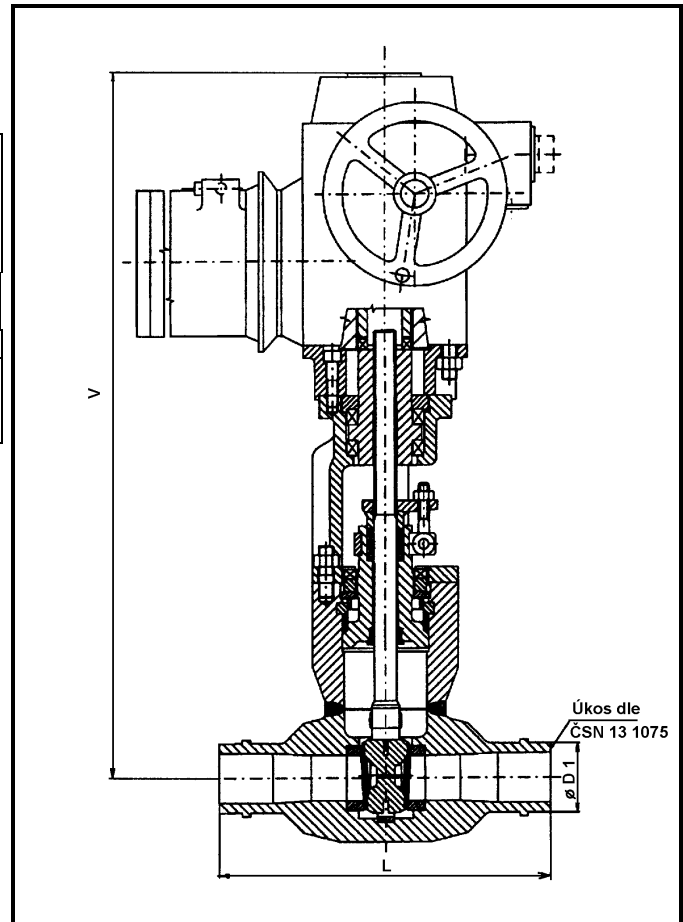

МАТЕРИАЛ:

Деталь	Материал	
	до 400 °C	до 575 °C
корпус, герметичная крышка	углеродистая сталь 11 416.1	легированная сталь 15 128.9
шпindelъ	17 027.6	17 134.7
наплавка	СТЕЛЛИТ	
уплотнительный материал	безасбестовый	

РУ	ДУ	Строительные размеры [мм]					Вес [кг]
		Д	Д1	Л	В	Электропривод	
320	65/50	50	76	360	790	Мо 16/21-40	112
	80/75	75	89	450	910	Мо 25/32-40	153
	100/75	75	112	450	910	Мо 25/32-40	154
	125/110	110	133	500	1140	Мо 50/80-40	320
	150/110	110	159	550	1140	Мо 50/80-40	338
	175/150	150	219	650	1310	Мо 63/100-40	473
	200/150	150	219	650	1310	Мо 63/100-40	497
	250/200	200	273	800	1660	Мо 125/160-40	1010
	250/225	225	324	900	1840	Мо 125/160-40	1342
	275/225						1358
300/225	1380						

ЗАКАЗ:

При заказе задвижек необходимо соблюдать ЧСН 13 3060.

Данные для заказа :

- номинальное давление
- номинальный диаметр в свету ДУ
- фактическое рабочее давление в МПа
- вид и температура рабочей жидкости
- данные о присоединении к трубопроводу
- присоединительные размеры
- управление
- вид байпаса

ИСПЫТАНИЯ:

Задвижки испытаны по ЧСН 13 3060 часть 2. Степень негерметичности - для жидкостей 2. О другой степени негерметичности нужно договориться с изготовителем.

МОНТАЖ:

Задвижки можно монтировать в трубопровод в любом положении.

ДОПУСТИМОЕ ФИФФЕРЕНЦИАЛЬНОЕ ДАВЛЕНИЕ Δp

РУ	Наиб.допуст.перепад давления [МПа]	Наиболее допустимая температура °С															
		200	250	300	350	400	450	500	525	540	545	550	555	560	565	570	575
160	р макс	16	14,5	12,5	11,5	10	10	10	10	10	10	10	10	-	-	-	-
	Δp макс	12,5	10	8													
250	р макс	25	22,5	20	18	16	16	16	16	16	16	16	16	16	(15)	(14)	(13)
	Δp макс	12,5	10	8													
320	р макс	32	28,5	25	22,5	20	20	20	20	20	(19,5)	(18)	-	-	-	-	-
	Δp макс	12,5	10	8													
400	р макс	40	36	32	28,5	25	25	25	-	-	-	-	-	-	-	-	-
	Δp макс	12,5	10	8													

КОЭФФИЦИЕНТ ПОТЕРЬ ПРИ ПОЛНОМ ОТКРЫТИИ ДЛЯ ДУ:

ДУ	65/50	80/75	100/75	125/110	150/110	175/150	200/150	250/200	250/225	275/225	300/225
	0,30	0,12	0,30	0,30	0,25	0,40	0,40	0,30	0,30	0,30	0,30

Изменение технических данных исключено.